

フルストップ[®]

樹脂製車止



MIWA GROUP
西武ポリマ化成株式会社

樹脂の特性を活かしたフルストップ®は 港の車止め、一般駐車場に最適です。

特長

1. 耐久性

耐塩水性ですので、港や海岸べりの使用に適しており、かつ耐薬品性の特長も持ち合わせている為、工場等の車止めとしてもご利用いただけます。

2. 耐衝撃性

樹脂の持つ大きなメリットとして、コンクリート製のような劣化や欠損がなく、耐衝撃性、耐圧縮性に優れています。

3. 経済性

樹脂製のため、サビの発生がありません。よって維持管理に費用がかからず、とても経済的です。

4. 施工性

塗装済みの一体形状で、ボルトを本体の穴に差込みナットで締め、キャップを取付けるだけで工事が完了しますので、施工に手間が掛かりません。よって工期の短縮につながります。

5. 耐候性

カーボンブラックを添加していますので、本体内部への紫外線の浸透を防ぎます。また、耐候性に優れていますので屋外の車止めとして適しています。

物理的性質

試験項目	基準値	試験方法
圧縮強さ (N/mm ²)	20.6	JIS Z 2101
曲げ強さ (N/mm ²)	24.5	JIS Z 2101

寸法・質量

■先付基礎ボルト方式

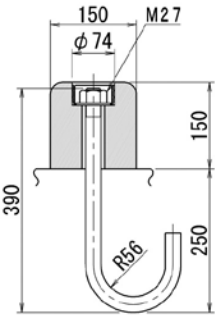
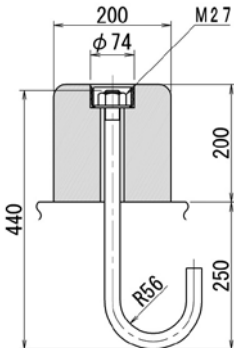
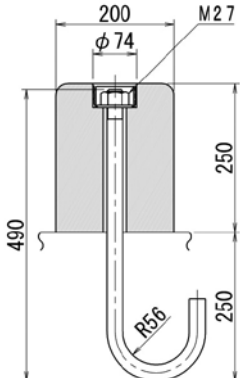
150×150型 (22kg/m)	200×200型 (39kg/m)	250×200型 (49kg/m)
		

※()内はそれぞれ本体1mあたりの質量を示しています。

標準サイズ組合せ・ボルト位置

1000L
(アンカー2本)

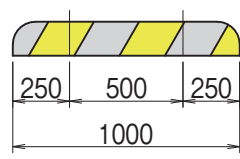

1500L
(アンカー3本)

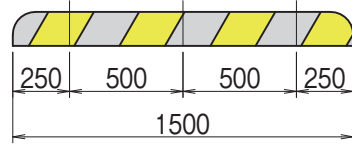

2000L
(アンカー4本)

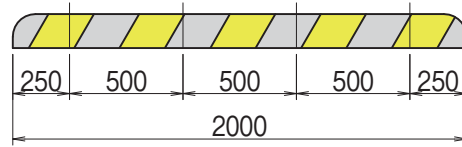

2500L
(アンカー5本)

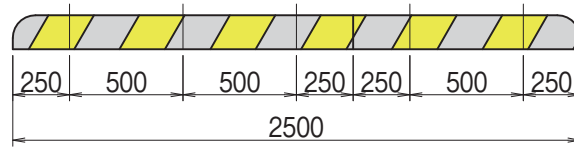

3000L
(アンカー6本)

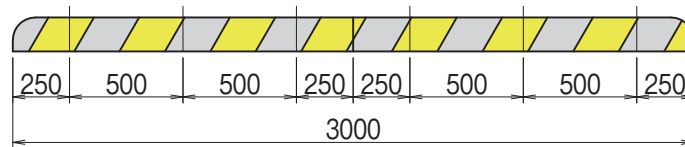

3500L
(アンカー7本)

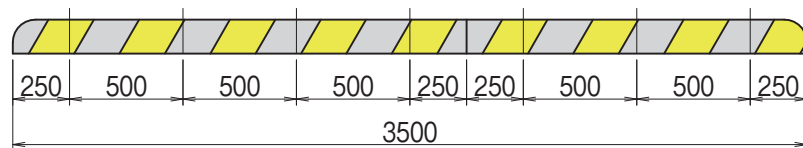

4000L
(アンカー8本)

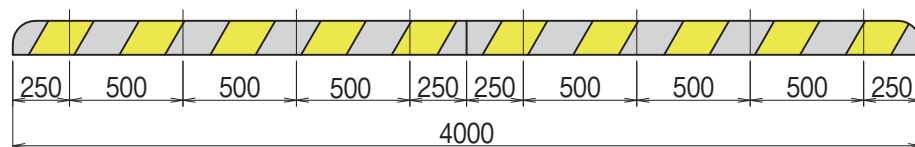

※300H×200Wや200H×150W及び水抜き溝加工品、また反射板付きや自発光体付きも製作いたします。

■後付樹脂アンカー方式

150×150型 (22kg/m)	200×200型 (39kg/m)	250×200型 (49kg/m)

※()内はそれぞれ本体1mあたりの質量を示しています。

フルストップ[®] R 型

リデュース（廃棄物削減）・リユース（再利用）の
補修用強靱特殊樹脂製車止めです。

特 長

1. リデュース（廃棄物削減）

補修する車止めに被せて施工する為、コンクリート屑や鉄片等の廃棄物が出ません。

2. リユース（再利用）

補修する車止めもモルタル（グラウト材）で封入し、強度部材としてそのまま再利用します。

3. 強靱

車のバンパー等にも使用する低温でも高い耐衝撃強度を持つ特殊樹脂製です。

4. 短期施工

補修する車止めのハツリによる撤去がない為、短期施工が可能です。

寸法・取付事例

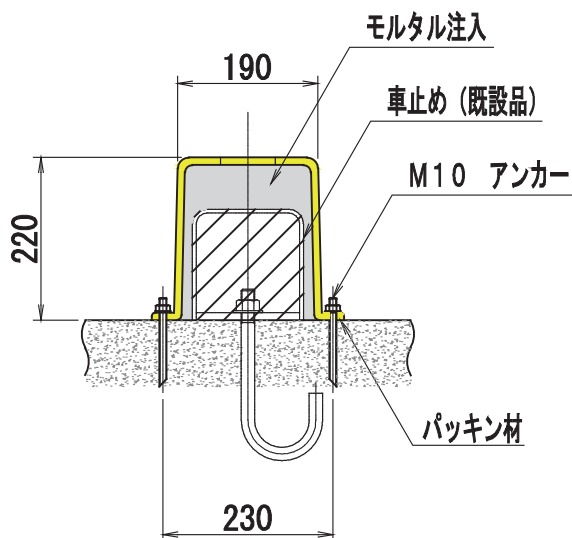

※製品の形状・寸法は改良のため予告なしに変更することがありますのでご了承下さい。

代理店



JQA-QM4493



西武ポリマ化成株式会社

本 社 〒103-0027 東京都中央区日本橋 3-8-2
電話(03)3527-9817 FAX(03)3527-9828
大 阪 支 店 〒542-0081 大阪市中央区南船場 4-6-10
電話(06)6252-8381 FAX(06)6252-0891
名 古 屋 支 店 〒483-8145 愛知県江南市小郷町西ノ山 55
電話(0587)54-2136 FAX(0587)54-2175
九 州 営 業 所 〒812-0013 福岡市博多区博多駅東 1-14-34
電話(092)441-8595 FAX(092)481-0774
北 海 道 営 業 所 〒060-0062 札幌市中央区南二条西 6-12-1
電話(011)219-3020 FAX(011)219-3022
名 古 屋 工 場 〒483-8145 愛知県江南市小郷町西ノ山 55
電話(0587)54-2111 FAX(0587)54-2124

ホームページアドレス <http://www.seibu-p.co.jp/>

2036 15.12 BX MS