

# 耐圧ゴムプレート S-L型

柔構造樋門継目用耐土圧板



柔構造樋門において多くの採用実績を誇る耐圧ゴムプレートS型の改良品として開発され、土砂接触部の形状変更により、従来品と同性能を維持しながら、製品のコンパクト化を実現しました。

また、従来品は函体の幅に合わせ角部をL字に曲げ加工する必要がありましたがS-L型は加工レス方式を採用し、函体の幅・高さの出来形に影響されることなく任意の箇所で折り曲げ可能です。これにより施工性・経済性・生産性を大幅に向上させた製品です。



西武ポリマ化成株式会社



# 取付見取図

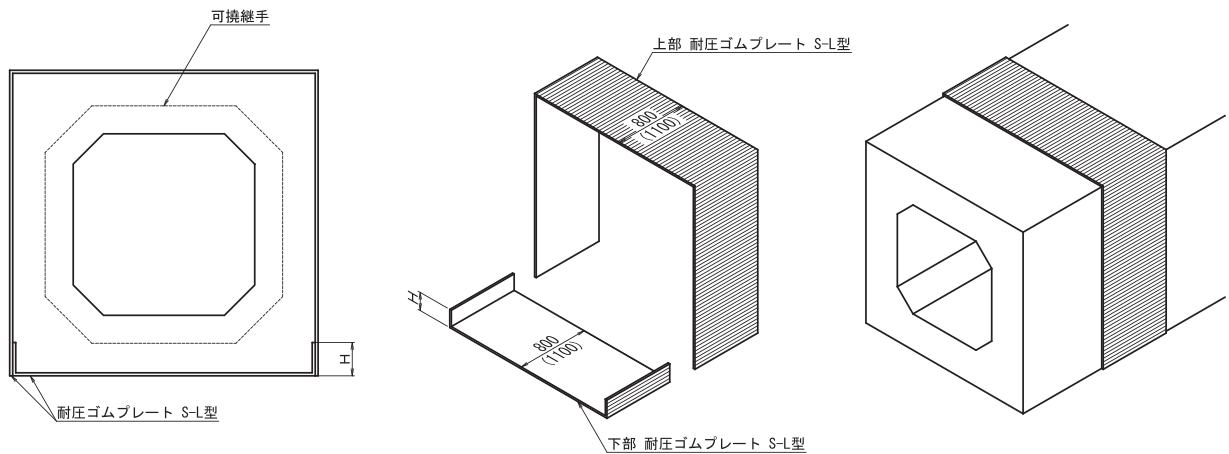

## 耐圧ゴムプレートのはたらき

耐圧ゴムプレート S-L 型は樋門目地部に生じる開口、目違い、折れ角等の変位を吸収すると共に下記の性能を発揮します。

1. 土砂等の侵入を防止して可撓継手の変位性能に影響を与えません。
2. 目地部変形状態において、土圧に対して安全な強度を有します。

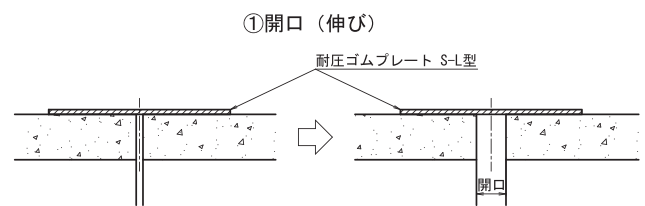
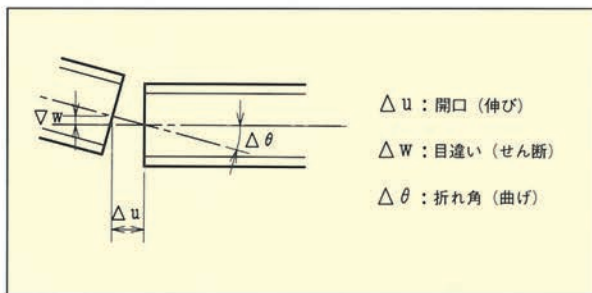

②目違い (段差)

③折れ角 (曲げ)

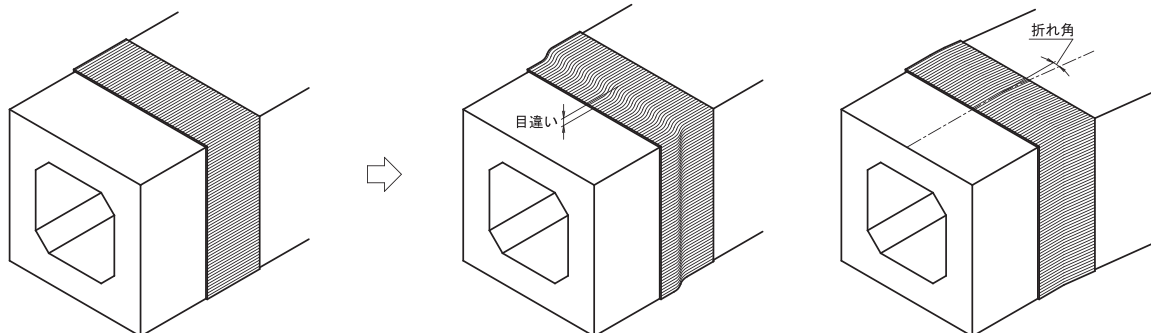

## 設置状況



S-L型 コーナー一部



従来型 コーナー一部（L字加工部）

## 試験写真

### 土砂接触面側の摩擦抵抗値確認試験

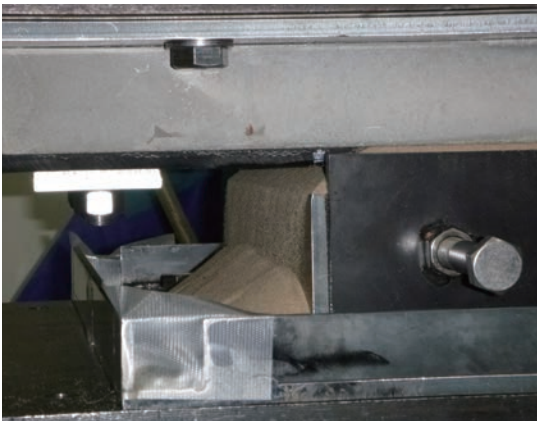

※製品の形状・寸法は改良のため予告なしに変更することがありますのでご了承ください。

代理店



JQA-QM4493



**西武ポリマ化成株式会社**

本 社 〒103-0027 東京都中央区日本橋 3-8-2  
 電話(03)3527-9814 FAX(03)3527-9828  
 大 阪 支 店 〒542-0081 大阪市中央区南船場 4-6-10  
 電話(06)6252-8381 FAX(06)6252-0891  
 名 古 屋 支 店 〒483-8145 愛知県江南市小郷町西ノ山 55  
 電話(0587)54-2136 FAX(0587)54-2175  
 九 州 営 業 所 〒812-0013 福岡市博多区博多駅東 1-14-34  
 電話(092)441-8595 FAX(092)481-0774  
 北 海 道 営 業 所 〒060-0062 札幌市中央区南二条西 6-12-1  
 電話(011)219-3020 FAX(011)219-3022  
 名 古 屋 工 場 〒483-8145 愛知県江南市小郷町西ノ山 55  
 電話(0587)54-2111 FAX(0587)54-2124

ホームページアドレス <https://www.seibu-p.co.jp/>

#1056 24.05 BX MS